

メトリック

(浄水機能+活水機能)



サイモス60がみつめる、水と生命の関わり

株式会社サイモスプロジェクトオフィス

35年の歳月をかけて研究した水、それは「生命に合う水」

水とは本来、自然界に住む「生命」あるもの。

いま、さまざまな処理をされた水は、まるで「モノ」のように、活力を失った状態で蛇口から流れ出します。

どんなに良い水でも、生き物(生命)に合うものでなければ意味がないと考えています。

生命に合うもの。

それは自然界に存在するすべての生命に同調するものです。それを可能にしたのが、ライディック技術研究所が約35年に渡って研究開発した「CYMOS60」(サイモス60)という技術です。



森の中や浜辺を歩く時のこちよさ。

これは生物同士のサイモスは同質であるために互いに美しく調和しています。しかし、人工物質や環境ストレスは生物とは異質であるため、サイモスに不協和音を生じさせ、生命に様々な影響を及ぼしています。



サイモス60は、あらゆる生物のサイモスに完全共鳴し、乱れを整え、調整してくれる力を持っています。この信号が水分子同士の情報伝達により体内に伝わると、私たちのサイモスは正しいリズムを刻みだすのです。

毎日の暮らし、家族の健康を考えて、メトリックは水が持つ「生命の力」を再現しました。

大自然の循環サイクル

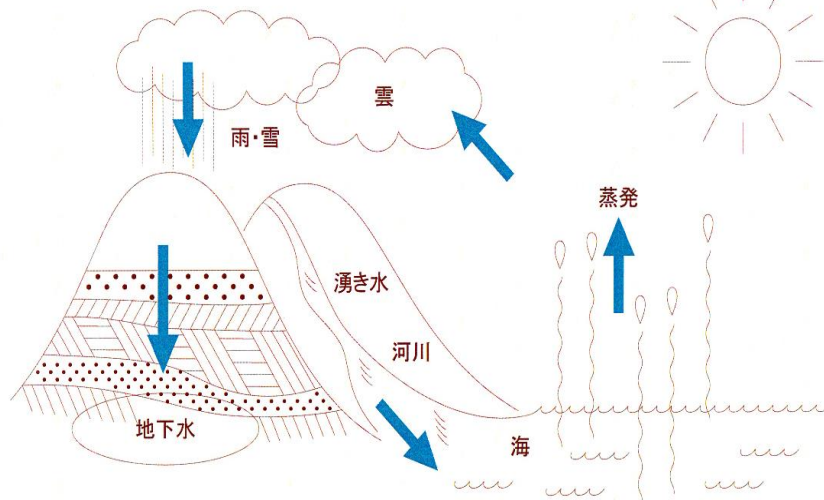

自分力(個性、体質)の強化による真の健康

近年、体調不良や病気を治すために薬やサプリメントを飲んだり浄水器を取り付けたり、皆さんそれぞれがいろいろな努力をされています

しかし、残念ながらそれは根本的な解決になっていません。

「病気が治れば健康になる」と思いがちですが、実は「病気を治す」という意味合いと「健康を維持する」という意味は同じではありません。

健康な体がベースにあってはじめて、いろいろな努力が相乗効果として得られるのです。

「健康」のカギは「生体水」にあります

体は70%以上の水で構成されています。その体の中のすべての水を私たちは「生体水」と呼んでいます。

実は、この「生体水」が私たちの健康に大きく影響を与えています。

地球環境、生活環境、体内環境などの悪化により、私たちの「生体水」に乱れが生じ、身体が疲れやすくなっています。

そのことにより、体を健康に保とうとする力 自然治癒力が低下し、体調不良や病気の原因となります。

だから、健康な体を維持するためには、まずは生体水を整えることが大切です。

そのためには、生体に合う水を取り入れる必要があります。

「生体共鳴水」は自分力を高めます。

私たちは、生体に合う水のことを「生体共鳴水」と呼んでいます。

毎日の生活水として、この「生体共鳴水」をふんだんに取り入れることで、自分力が高まり、結果健康な体を維持できるのです。

「生体共鳴水」は、メトリックを設置し、水道水を通過させて作ることができます。

生体水は脳の情報伝達に影響している

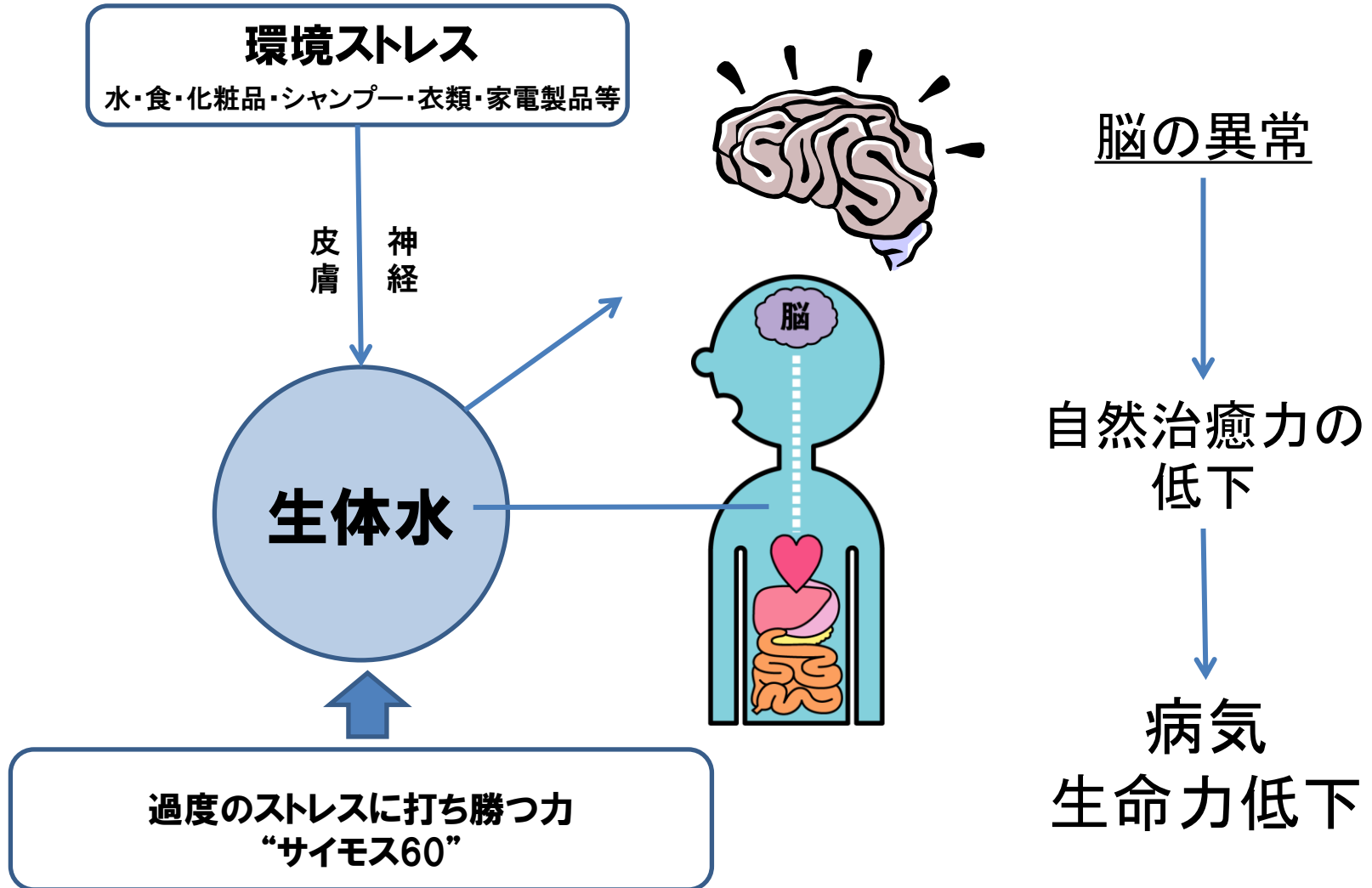

病気は脳の誤作動から始まる(起こる)と言われています。脳の誤作動は体内、生体水の乱れ(生命力の低下)からくるものです。ライディック技術研究所が独自に開発した技術「サイモス60」生体共鳴水が、生体水の乱れをすみやかに整え、脳の感受性を高め、脳の誤作動を軽減し、健康へと導きます。

メトリックの構造 (浄水機能+活水機能)

放射性物質を除去する機能 (浄水機能)

- ・ゼオライトはセシウムを除去
- ・活性炭はヨウ素を除去



浄水フィルター

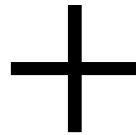

生命力を高める水 (活水機能)

- ・サイモスプレート
- ・サイモス60加工セラミック



サイモスプレート



セラミック

- ① メトリックメビス浄水器に使用しておりますACF浄水フィルターの主要ろ材は活性炭であり、活性炭の中の「繊維状活性炭」「粒状ヤシ殻活性炭」「粉末活性炭」の3種類をブレンドして作られています。テレビ・新聞等でヤシ殻活性炭がヨウ素131を除去する報道がなされておりますことを考慮すれば、弊社のACF浄水フィルターもヨウ素131の除去を期待できます。
- ② ゼオライトを加えた新ACF浄水フィルターを開発は、原発事故による放射性物質(セシウム137)の水汚染に対しゼオライト処理が有効とのデータに基づいています。



穴の意味

サイモスプレートには1つの大きな穴(中心)と、その周りに9つの小さな穴が空いています。

1つの大きな穴は「始まり」を表す「1」

9つの小さな穴は「終わり」を表す「9」を意味しています。

「始まり」と「終わり」と言う、両極端のものをひとつに表すことにより、「**全体**」を意味することができ、すべての「**調和**」を表現しています。



1. 動力
2. 太陽
3. 天

1. 引力
2. 月
3. 地

生物と環境の
調和

相反するものが十字に組むと、ものが産み出される

メトリックの内部構造（浄水機能＋活水機能）

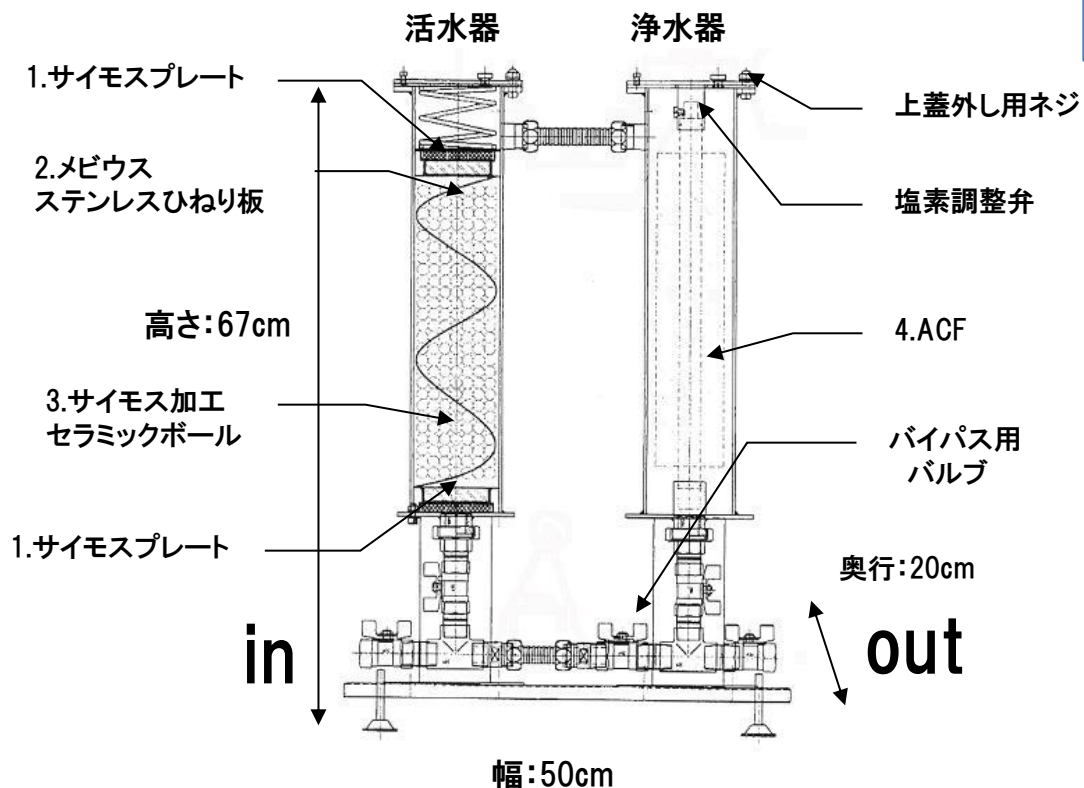

セラミックボールの役割



6種類の薬石をブレンドしたセラミックボールを内蔵しています。

4種類の遠赤外線放射鉱石
遠赤外線のうち6～14μの波長である**育成光線**の放射量を多くする為、特別に4種類の鉱石をブレンドしました。水の活性化作用を持っています。

仙鉱石
天然長石の一種で、赤外線の多い鉱石。マイナスイオンを放射します。

ホロストーン
特に活水化作用に優れ、科学的に処理された水道水を活性化します。この水を摂取することで、生体細胞の賦活、消臭・分解、鮮度保持、抗酸化、微生物による発酵を促進する熟成などの作用があるとされています。

サイモスプレートの役割

- サイモスの信号がよりスムーズに情報伝達できます。
- セラミックボールに水垢の付着が防げます。



メビウスステンレスひねり板の役割

- エネルギーを持った水になる。
- 水エネルギー（熱伝達率）が10倍になる。



ACFの役割

- 塩素・セシウム等を除去（活性炭、特殊繊維の両方により除去能力が最高級のもので。）



生命の源、太陽の育成光線

雨の日よりも、晴れた日が心地よいと感じる。
お布団を干すとふっくら気持ちが良い。

葉っぱの上にある朝露は、この太陽の「育成光線」をたっぷり含んでいます。

農家の方がお野菜を朝早く収穫するのはお野菜が新鮮で美味しくなるため。

サイモス60セラミックボールは遠赤外線のうち6~14 μ の波長である
育成光線の放射量を多くするため、特別に4種類の鉱石をブレンドしました。



ここに触れた水は、自然界に存在する「育成光線」と同じ波長の水となります。

そのエネルギーは自然の光振動であり、セラミックは何年経っても劣化しないので、
ほぼ半永久の光電池となっているのです。(毎秒1cm²当り0,2mWのエネルギー)

行政官庁の見解(特許庁:抜粋)

「育成光線」は遠赤外線の別名としても知られ、赤外線の中でも熱効率の大きい6~14 μ m(10 μ m領域)の波長のものを指し、食品を美味しくしたり、水を活性化させたり、新陳代謝を活発にし、健康や成長を促進するなど作用があるものです。

水の力を高めるゼロ地場理論

中国・湖北省に蓮花山と呼ばれる、訪れるだけで元気が出て病が回復する奇跡の場所があります。

この蓮花山と同様のパワースポットが長野県・長谷村の分杭峠に発見されました。TVでも放映され、世界のパワースポットとしても有名になりました。

長谷村には日本を大きく2つに分ける最古の大断層「中央構造線」が通っていて、これは九州の八代から始まり、徳島、伊勢を経て長野県諏訪市の南を抜け、群馬、埼玉を通る千キロにも及ぶという大規模なものです。

この地層同士の巨大なエネルギーがぶつかり合い、N極とS極の磁気がお互いを打ち消し合うことで磁気の低い場所が生まれ、こういった場所からは高いエネルギー「ゼロ磁場」が形成され、気が発生するといわれています。

長谷村の中央にある美和湖のほとりには、中央構造線公園があり、「外帯」といわれる太平洋側と、「内帯」と呼ばれる日本海側との地層のぶつかり合いを、実際に見ることができます。



2つのサイモスプレートがゼロ地場を形成し、その中を流水することでサイモス60の情報が水に的確に固定されます。

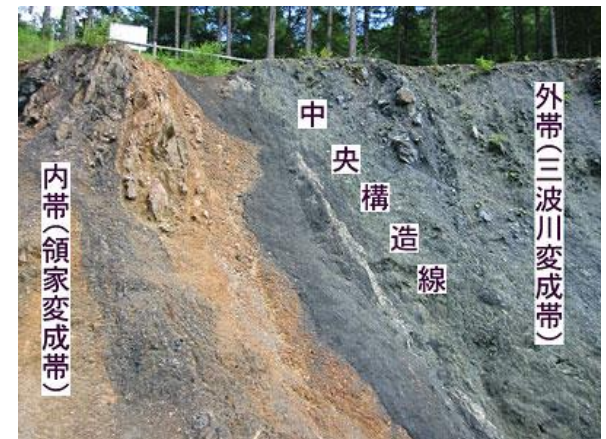

メトリック・ラインナップ

キッチンに取り付けたい



シンクタイプ

会員価格税込
399,000円

設置工事費 5,000円～
年間メンテナンス 15,000円～

浄水量 約350ℓ / 日

特徴 お湯も使用可能

家中のキッチンもお風呂やトイレもすべて浄水、活水したい



元付390Ⅲタイプ

会員価格税込
472,500円

設置工事費 30,000円～
年間メンテナンス 28,000円～

浄水量 約500ℓ / 日

特徴 マンション設置可能



元付ツインタイプ

会員価格税込
577,500円

設置工事費 30,000円～
年間メンテナンス 29,000円～

浄水量 約900ℓ / 日

特徴 高水準の浄水能力